

Installation

Préparation de la hotte pour l'installation:

Pour faciliter l'installation, il est conseillé d'enlever le panneau avant d'installer la hotte.

Attention! Tenir le panneau avec les deux mains quand vous l'enlevez ou le replacez en position pour éviter qu'il ne tombe et ne cause des dommages aux personnes ou aux choses.

Démontage :

- tirer le panneau (COTE ANTERIEUR) fermement vers le bas,
- pousser vers la gauche le petit levier se trouvant dans la partie droite du panneau,
- le décrocher des charnières postérieures.

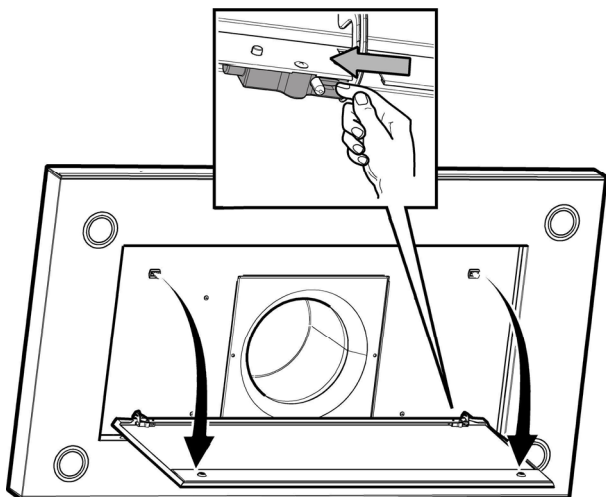

Installation - Version à conduit

1. Calculs avant l'installation

K = Hauteur de la cuisine

C = Hauteur du comptoir (36 po standard)

P = Hauteur désirée de la hotte

Du bas de la hotte au comptoir (24 po à 30 po recommandé)

H = Hauteur de la hotte dans votre installation

$H = K - C - P$

- Déterminez la hauteur de la hotte **P** qui est confortable pour l'utilisateur. (Entre 24 po et 30 po).
- Calculez la hauteur d'installation de la hotte en utilisant la formule suivante : $H = K - C - P$.
- Confirmez que la valeur de **H** se situe entre la valeur minimum et maximum de **H** pour votre modèle (Voir le paragraphe "Dimensions et dégagement"). Si ce n'est pas le cas, ajustez votre installation.

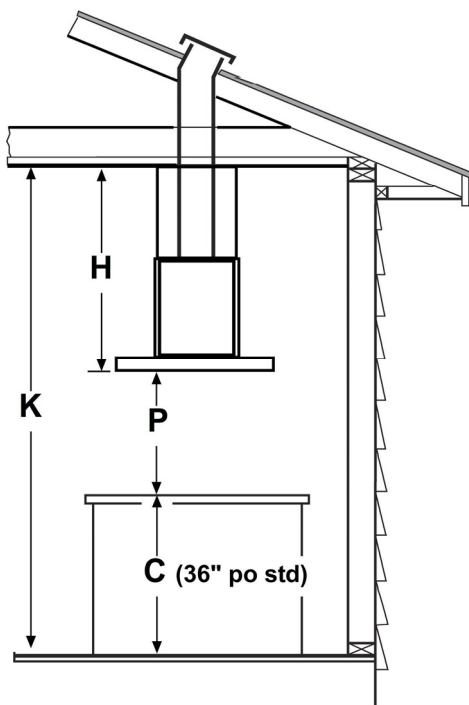

2. Préparation de la surface de montage

Installez les supports au-dessus du plafond de cloison sèche.

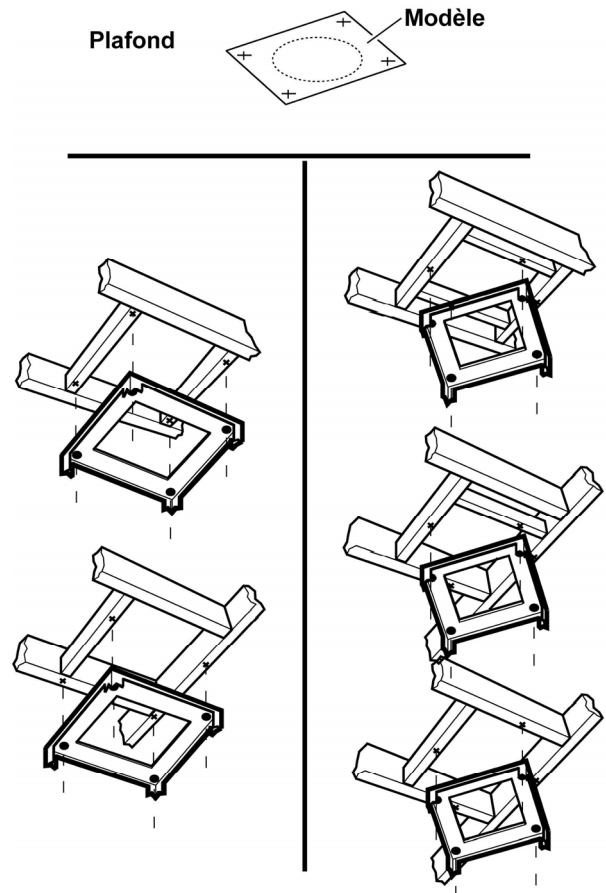

Note : Tenez compte de la profondeur de la hotte; la hotte peut être beaucoup plus profonde que la surface de cuisson.

- Marquez les lignes de centre de la surface de cuisson ou de la cuisinière au plafond, au-dessus de l'appareil. Utilisez ces lignes de centre au plafond pour positionner le modèle de montage.
Notez sur le modèle l'emplacement de l'avant (indiqué avec une flèche) et des côtés de la hotte, ainsi que des ouvertures de montage.
Note : Souvenez-vous que la flèche sur le modèle représente l'avant de la hotte et, donc, le côté où sera installé le panneau de commandes une fois l'appareil installé.
- Enlevez le modèle et conservez-le. Pratiquez une ouverture dans la cloison sèche. Installez un 2 po x 4 po de longueur adéquate entre les montants, qui constituera les points de montage de la cheminée, comme il est indiqué ci-dessus. Pour connaître les dimensions et le dégagement nécessaire, utilisez le modèle.
Assurez-vous de fixer la pièce de bois solidement et à niveau. Si vous avez des difficultés ou que votre installation comporte des problèmes particuliers, consultez un professionnel. Consultez le modèle et les illustrations ci-dessus.
- Installez un conduit d'évacuation de 8 po d'une longueur = $H - 28$ po du plafond. Vous devez fixer solidement le conduit aux montants. N'utilisez pas un conduit plus petit que la taille indiquée.

Attention : Il n'est pas nécessaire d'installer un conduit dans le cas d'une hotte sans conduit (à recyclage)

- d. Installez une canalisation de 1/2 po à l'emplacement marquée sur le modèle.
Note : Si vous devez installer un ventilateur distant, prévoyez un ouverture de conduit supplémentaire.
 - e. Installez une cloison sèche autour du conduit et de la canalisation, puis terminez la finition du plafond, prévoyez un dégagement suffisant pour installer facilement la structure de cheminée.
 - f. Fixez le modèle en place à l'aide de ruban adhésif, puis insérez quatre vis dans les ouvertures de montage, ne serrez pas les vis entièrement; laissez un espace de 1/2 po, puis enlevez le modèle.
3. a. Préparez la structure de cheminée et fixez toutes les pièces d'assemblage en utilisant quatre vis à chaque support (16 vis en tout), assurez-vous que la structure est assemblée correctement.

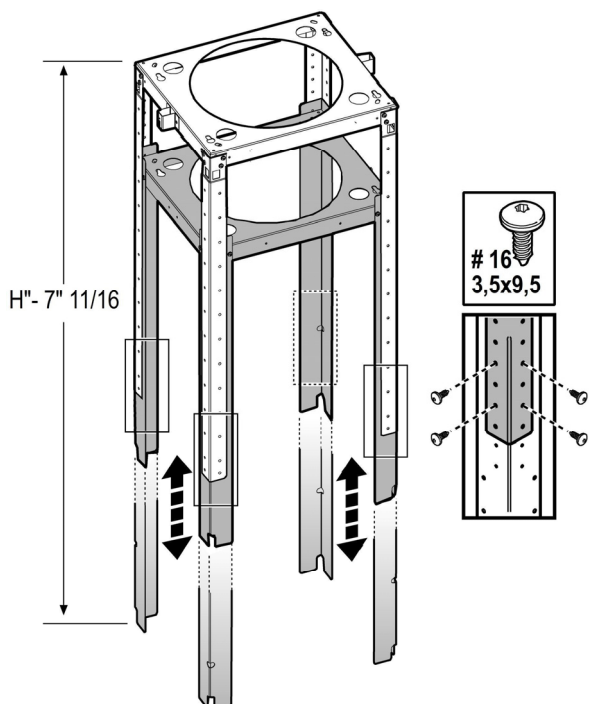

- b. Attacher le caisson du moteur aux étriers de la structure de la cheminée à l'aide de 4 vis pour chaque étrier (16 vis au total), vérifier que tout est bien assemblé.

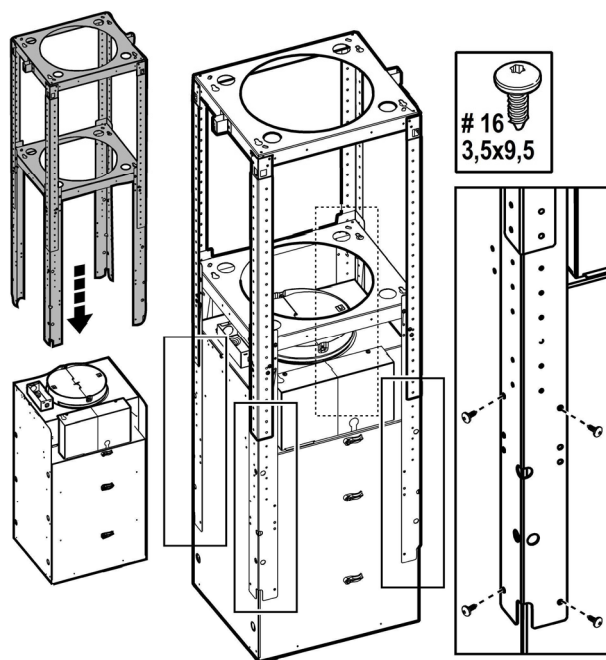

4. Accrochez la structure aux 4 vis.

AVERTISSEMENT :

Danger de poids excessif
Ayez recours à deux personnes pour déplacer et fixer la hotte.
Si une seule personne déplace la hotte, elle risque de se blesser, au dos ou ailleurs.

Apportez les derniers ajustements angulaires au plafond, au besoin, puis serrez solidement les quatre vis tire-fond.
 Vissez six autres vis pour fixer l'appareil définitivement.

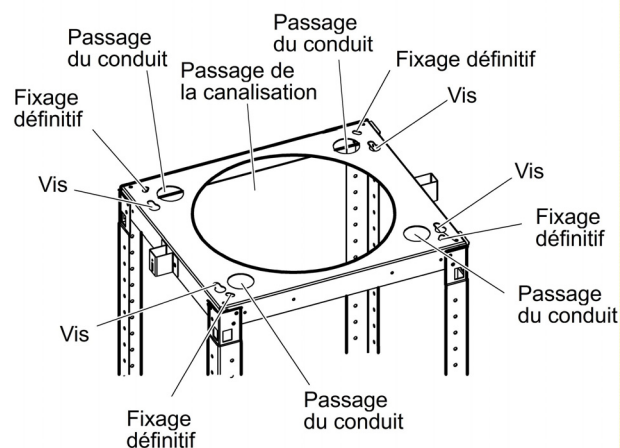

5. Raccordez l'autre extrémité du tuyau d'évacuation au dispositif d'évacuation de l'habitation. Isoler avec du ruban.

6. Connexion électrique

AVERTISSEMENT

Danger de choc électrique

AVERTISSEMENT : Coupez l'alimentation du circuit dans le panneau électrique avant de raccorder les fils de cet appareil.

Un circuit de 120 V c.a., de 15 ou 20 A est requis.

INSTRUCTIONS DE MISE À LA TERRE
CET APPAREIL EST MUNI D'UNE BOÎTE DE JONCTION ÉLECTRIQUE À TROIS FILS, DONT L'UN (VERT/JAUNE) SERT À METTRE L'APPAREIL À LA TERRE. POUR VOUS PROTÉGER CONTRE LES CHOCS ÉLECTRIQUES, VOUS DEVEZ RACCORDER LE FIL VERT/JAUNE AU FIL DE MISE À LA TERRE DU SYSTÈME ÉLECTRIQUE DE VOTRE MAISON. EN AUCUNE CIRCONSTANCE CE FIL DOIT ÊTRE COUPÉ OU ENLEVÉ.

Le fait de ne pas respecter cette directive peut entraîner la mort ou un choc électrique.

Retirez l'alvéole défonçable et le couvercle de la boîte de jonction et installez un connecteur de canalisation (Listé dans cULus) dans la boîte de jonction.

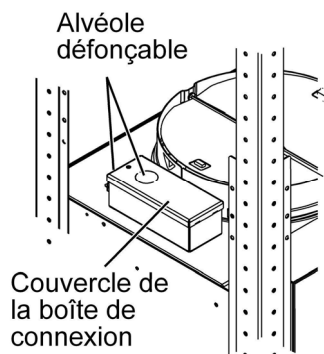

Passez trois fils, le noir, le blanc et le vert, en respectant les normes du code national de l'électricité, ainsi que les codes et les ordonnances en vigueur dans votre région, dans une canalisation de 1/2 po, du panneau de service à la boîte de jonction.

Raccordez le fil noir du panneau de service au fil noir ou rouge de la boîte jonction, le blanc avec le blanc et le vert avec le vert/jaune.

Fermez le couvercle de la boîte de jonction.

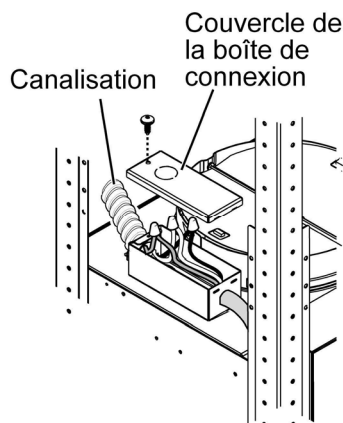

7. Fixer la hotte au caisson moteur à l'aide de 8 vis :

a. d'abord du dessus avec 4 vis.

Attention: Durant cette phase, contrôler que les câbles de connexion entre la hotte et le caisson moteur ne soient pas endommagés.

b. ensuite du bas avec 4 vis

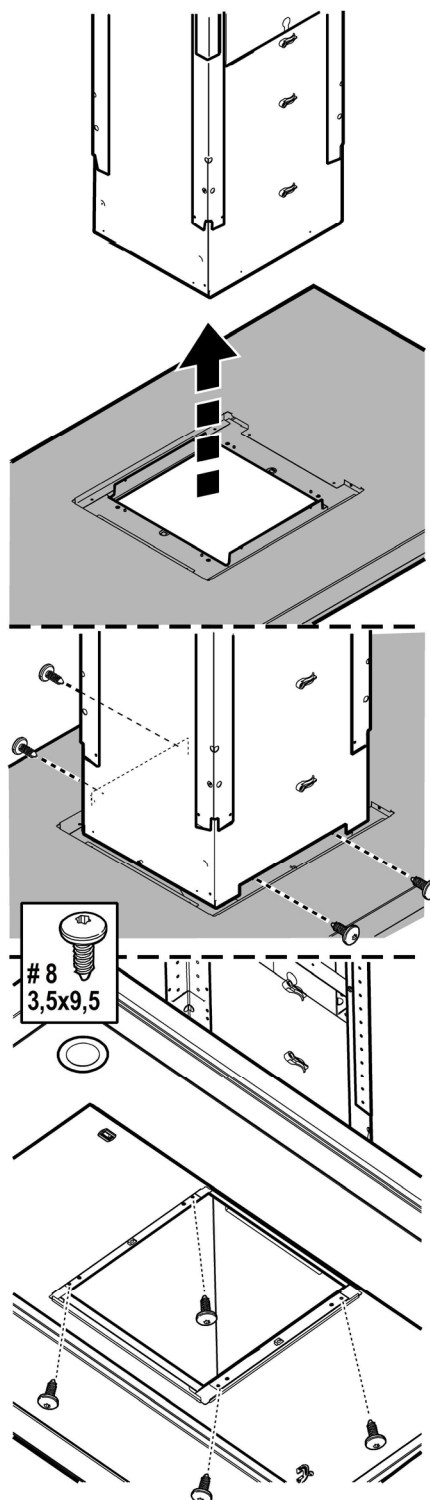

8. Effectuer le raccordement électrique entre la hotte et le caisson moteur.

Note: Utiliser le bloque-câble pour placer le câble correctement.

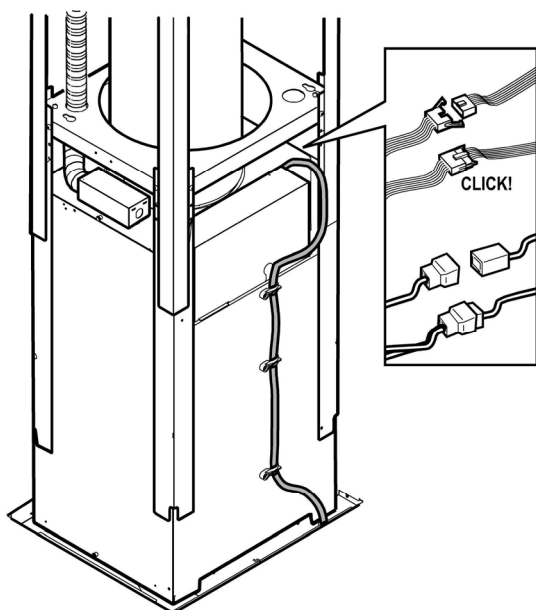

9. Assemblez les 2 sections supérieures de la cheminée pour couvrir le treillis.

a. vérifier que les languettes pour accrocher rentrent dans les fentes latérales prévues.

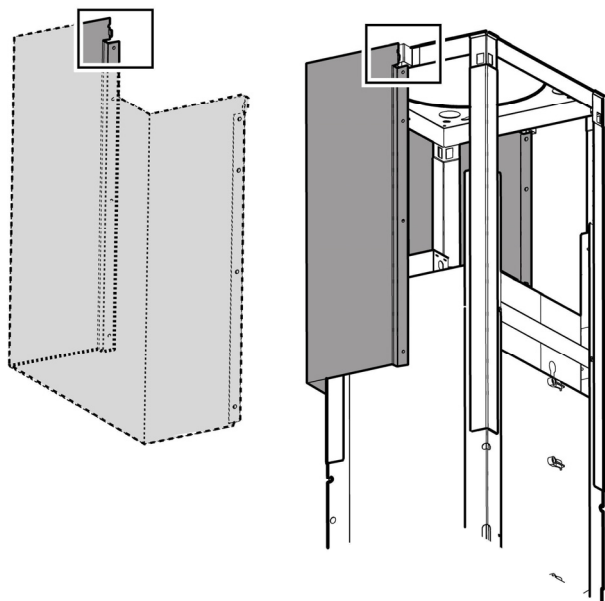
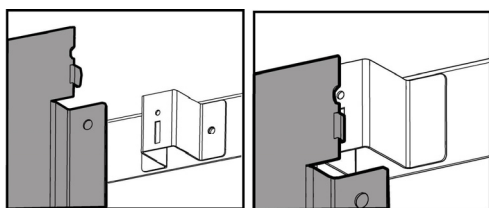

b. fixer en haut avec 2 vis (une par côté).

c. fixer définitivement les deux sections des cheminées à l'aide des 8 vis (4 par côté).

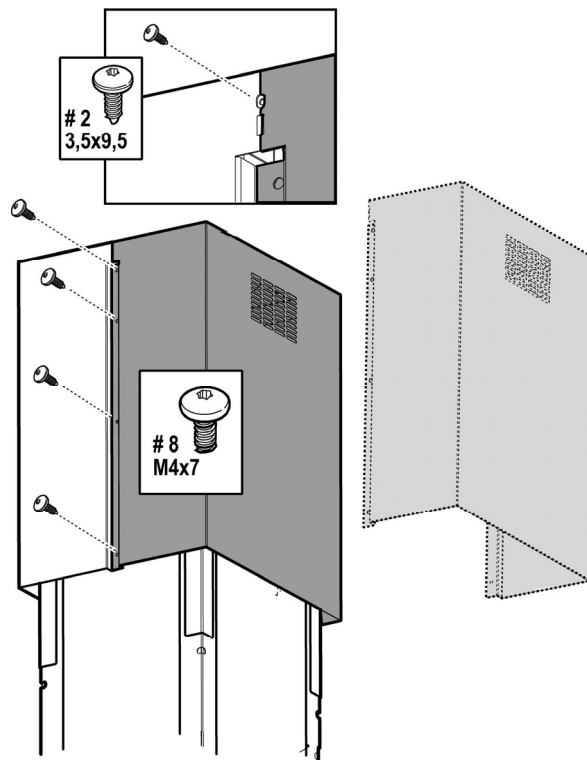

10. Fixer les cheminées inférieures:

a. Poser sur la hotte la section inférieure/postérieure de la cheminée au-dessus de la hotte.

Note: la section postérieure est reconnaissable par la présence des boussoles filetées

b. Poser sur la hotte la section inférieure/antérieure en vérifiant le bon accouplement avec la section postérieure.

c. Fixer avec 6 vis (3 par côté).

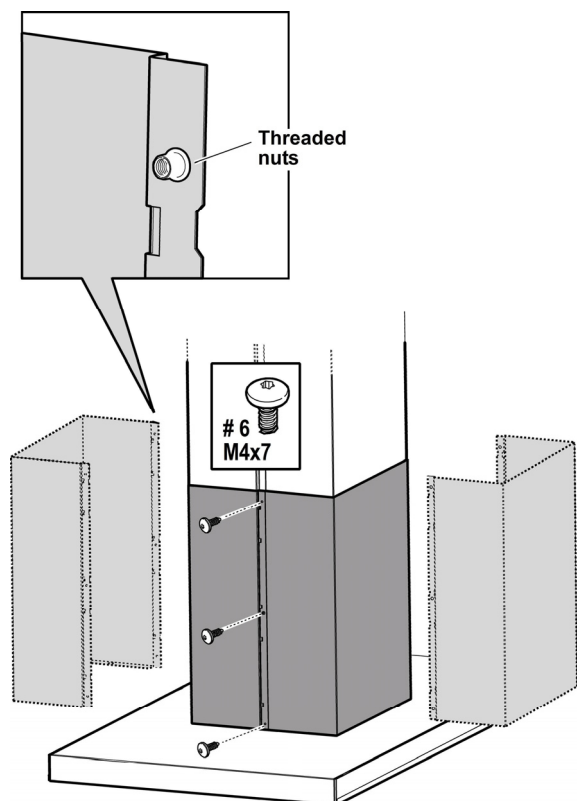

11. Insérez les bandes de garnitures (minces) inférieures dans l'ensemble de couvercles de conduit inférieur. Coupez les bandes de garnitures supérieures (larges) de la longueur nécessaire pour les fixer à l'ensemble de couvercles de conduit supérieur. Insérez les bandes de garniture supérieures dans l'ensemble de couvercles de conduit supérieur.

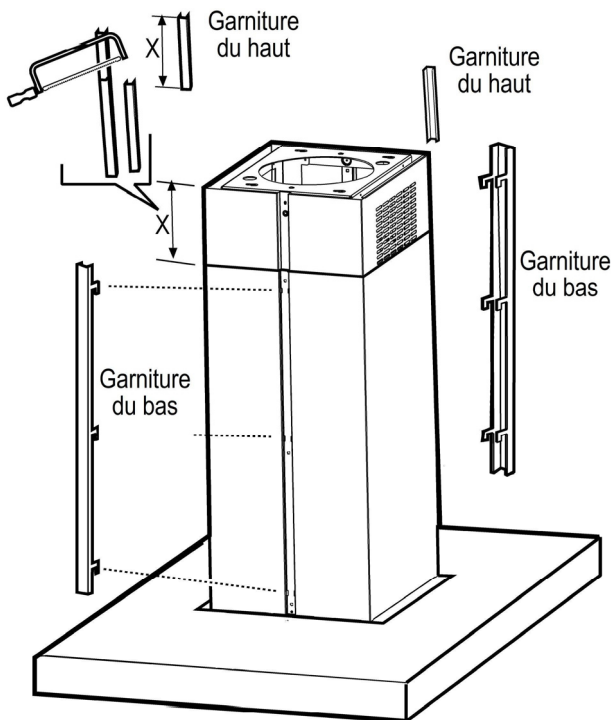

20. Installer l'ensemble filtre à graisse.

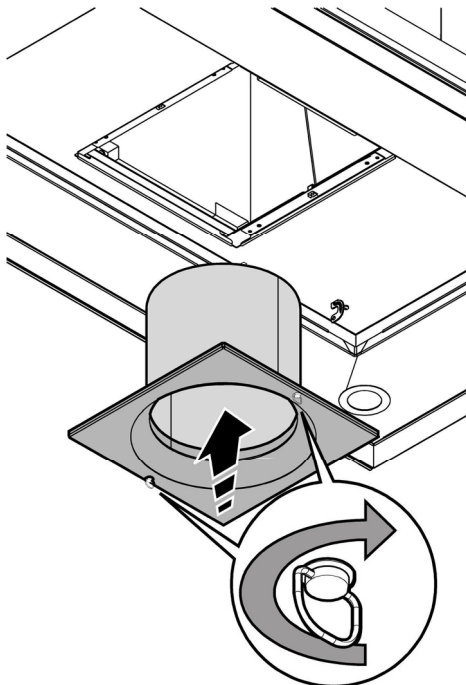

13. Réinstaller le panneau.

14. Vérifiez toutes les ampoules et assurez-vous qu'elles sont bien fixées dans leur douille. Activez l'alimentation dans le panneau de service. Vérifiez le bon fonctionnement de l'éclairage et du ventilateur de la façon décrite dans la section intitulée "Entretien et utilisation" du présent manuel.

Si la hotte ne fonctionne pas :

- Vérifiez que le disjoncteur ne s'est pas déclenché ou que le fusible n'est pas grillé.
- Débranchez l'alimentation. Vérifiez que les raccords électriques ont été effectués correctement.

Pour utiliser votre nouvelle hotte de façon optimale, lisez la section intitulée "Entretien et utilisation".

Gardez vos instructions d'installations et d'utilisation près de la hotte pour pouvoir vous y référer facilement.

Installation - Version sans conduit (Recyclage)

1. Calculs avant l'installation

K = Hauteur de la cuisinière

C = Hauteur du comptoir (36 po standard)

P = Hauteur désirée de la hotte

Du bas de la hotte au comptoir (24 po à 30 po recommandé)

H = Hauteur de la hotte dans votre installation

$H = K - C - P$

- Déterminez la hauteur de la hotte **P** qui est confortable pour l'utilisateur. (Entre 24 po et 30 po).
- Calculez la hauteur d'installation de la hotte en utilisant la formule suivante : $H = K - C - P$.
- Confirmez que la valeur de **H** se situe entre la valeur minimum et maximum de **H** pour votre modèle (Voir le paragraphe "Dimensions et dégagement"). Si ce n'est pas le cas, ajustez votre installation.

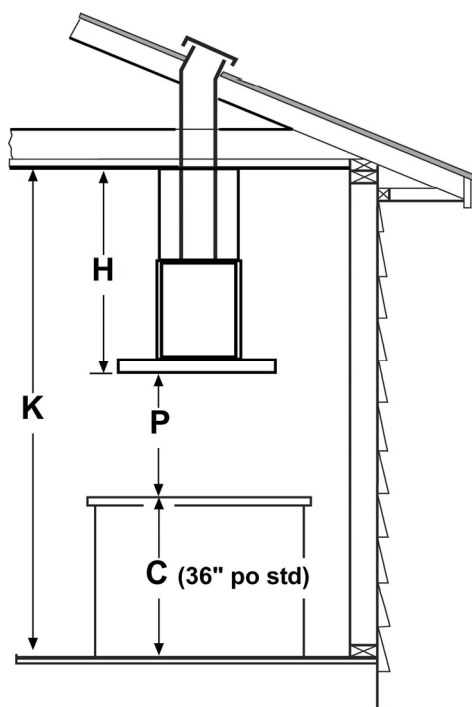

2. Préparation de la surface de montage

Installez les supports au-dessus du plafond de cloison sèche.

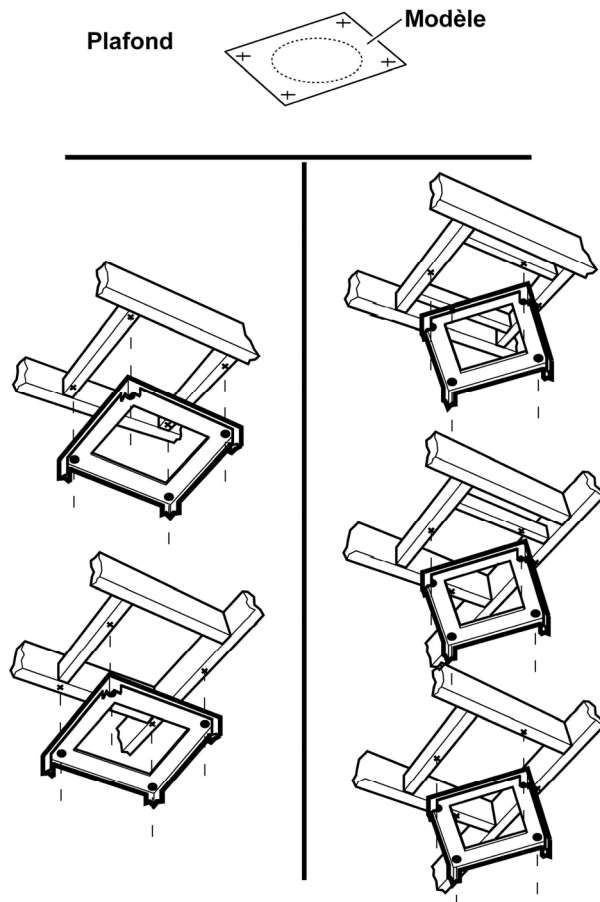

Note : Tenez compte de la profondeur de la hotte; la hotte peut être beaucoup plus profonde que la surface de cuisson.

- Marquez les lignes de centre de la surface de cuisson ou de la cuisinière au plafond, au-dessus de l'appareil. Utilisez ces lignes de centre au plafond pour positionner le modèle de montage.
Notez sur le modèle l'emplacement de l'avant (indiqué avec une flèche) et des côtés de la hotte, ainsi que des ouvertures de montage.
Note : Souvenez-vous que la flèche sur le modèle représente l'avant de la hotte et, donc, le côté où sera installé le panneau de commandes une fois l'appareil installé.
- Enlevez le modèle et conservez-le. Pratiquez une ouverture dans la cloison sèche. Installez un 2 po x 4 po de longueur adéquate entre les montants, qui constituera les points de montage de la cheminée, comme il est indiqué ci-dessus. Pour connaître les dimensions et le dégagement nécessaire, utilisez le modèle.
Assurez-vous de fixer la pièce de bois solidement et à niveau. Si vous avez des difficultés ou que votre installation comporte des problèmes particuliers, consultez un professionnel. Consultez le modèle et les illustrations ci-dessus.
- Installer le conduit électrique 1/2" dans l'emplacement marqué sur le gabarit et étendre la longueur depuis le plafond.

- d. Installez une cloison sèche autour du conduit et de la canalisation, puis terminez la finition du plafond, prévoyez un dégagement suffisant pour installer facilement la structure de cheminée.
 - e. Fixez le modèle en place à l'aide de ruban adhésif, puis insérez quatre vis dans les ouvertures de montage, ne serrez pas les vis entièrement; laissez un espace de 1/2 po, puis enlevez le modèle.
3. a. Préparez la structure de cheminée et fixez toutes les pièces d'assemblage en utilisant quatre vis à chaque support (16 vis en tout), assurez-vous que la structure est assemblée correctement.

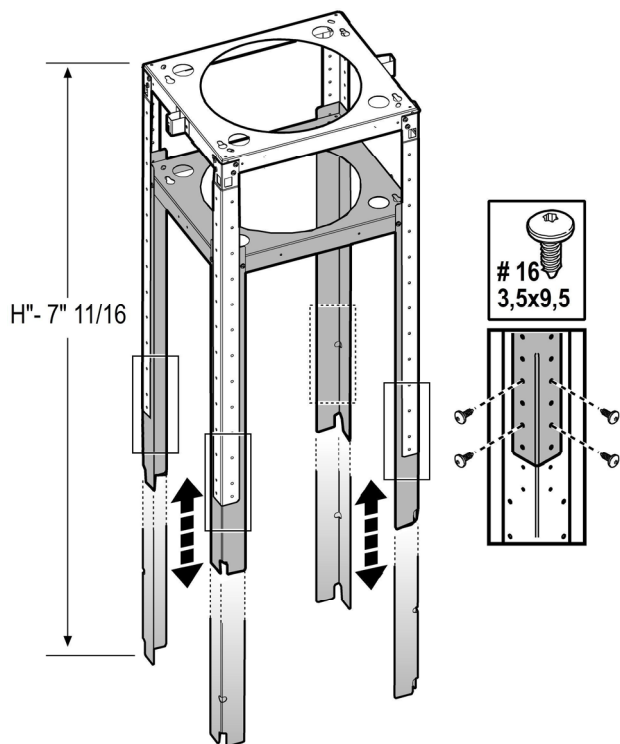

- b. Attacher le caisson du moteur aux étriers de la structure de la cheminée à l'aide de 4 vis pour chaque étrier (16 vis au total), vérifier que tout est bien assemblé.

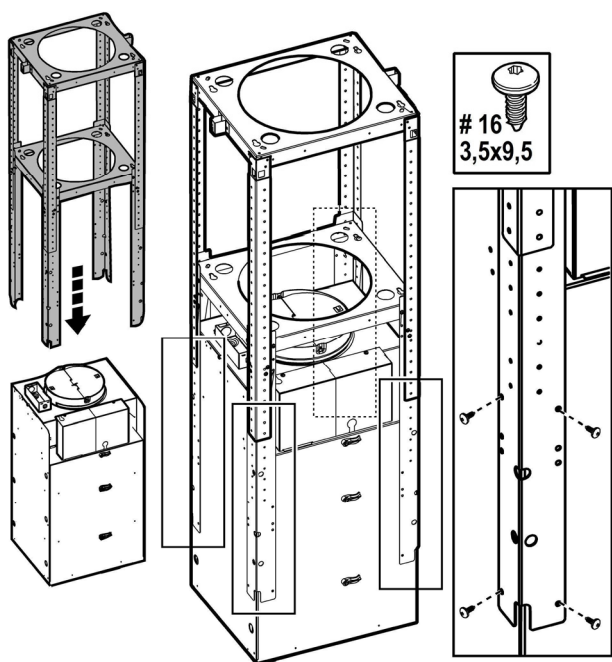

- c. Installer les 2 angles (1 par côté) pour la fixation du raccord de filtration. Chaque angle est fixé avec 2 vis.

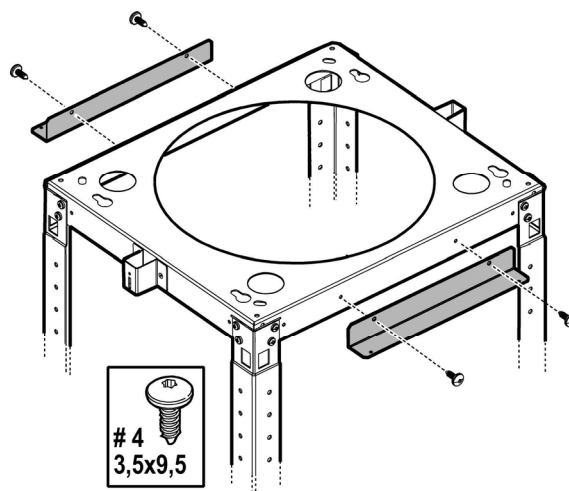

- d. Régler la largeur du raccord de filtration et fixer les sections télescopiques avec 2 vis (une par section).

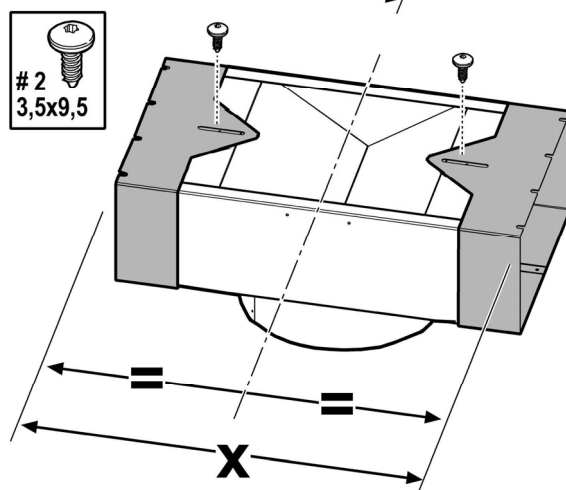
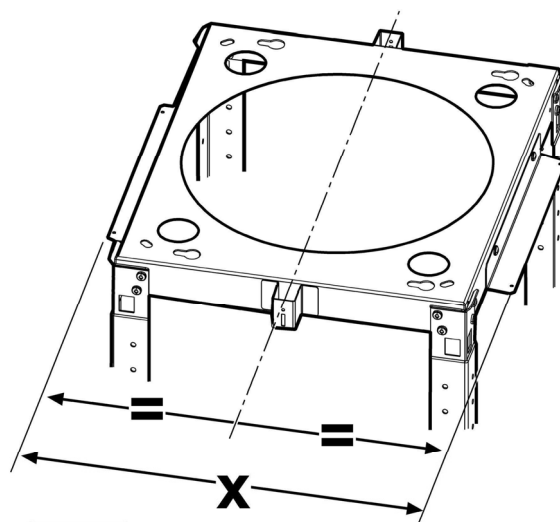

4. Accrochez la structure aux 4 vis.

AVERTISSEMENT :

Danger de poids excessif

Ayez recours à deux personnes pour déplacer et fixer la hotte.

Si une seule personne déplace la hotte, elle risque de se blesser, au dos ou ailleurs.

Apportez les derniers ajustements angulaires au plafond, au besoin, puis serrez solidement les quatre vis tire-fond.

Vissez six autres vis pour fixer l'appareil définitivement.

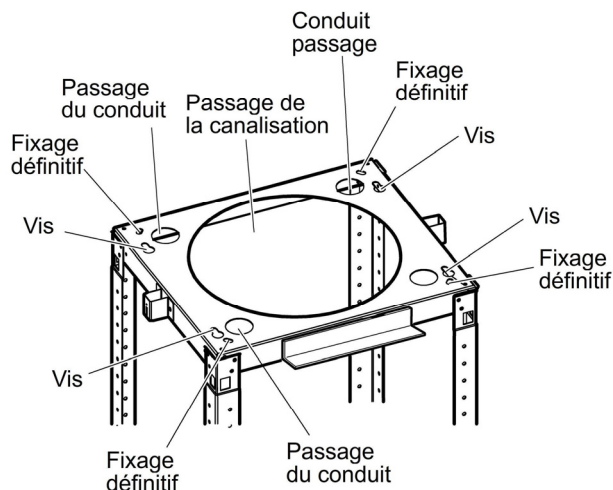

5. Placer le déflecteur dans la botte et le fixer aux étriers en utilisant 4 vis, installer ensuite un conduit d'évacuation à l'anneau de raccordement situé sur le dessus du caisson moteur. Isoler avec du ruban.

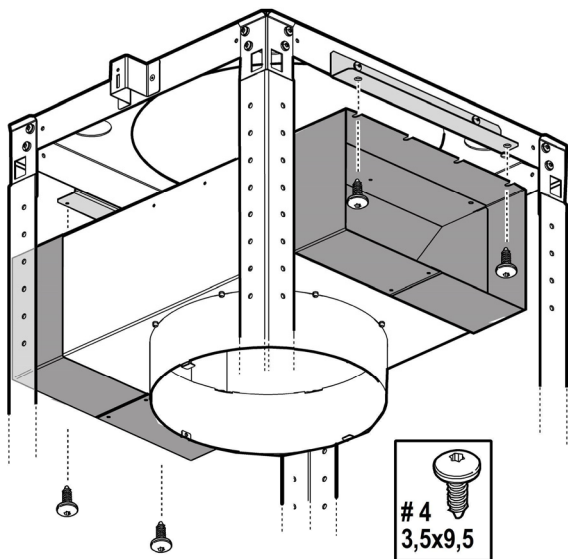

6. Connexion électrique

AVERTISSEMENT

Danger de choc électrique

AVERTISSEMENT : Coupez l'alimentation du circuit dans le panneau électrique avant de raccorder les fils de cet appareil.

Un circuit de 120 V c.a., de 15 ou 20 A est requis.

INSTRUCTIONS DE MISE À LA TERRE
 CET APPAREIL EST MUNI D'UNE BOÎTE DE JONCTION ÉLECTRIQUE À TROIS FILS, DONT L'UN (VERT/JAUNE) SERT À METTRE L'APPAREIL À LA TERRE. POUR VOUS PROTÉGER CONTRE LES CHOCS ÉLECTRIQUES, VOUS DEVEZ RACCORDER LE FIL VERT/JAUNE AU FIL DE MISE À LA TERRE DU SYSTÈME ÉLECTRIQUE DE VOTRE MAISON. EN AUCUNE CIRCONSTANCE CE FIL DOIT ÊTRE COUPÉ OU ENLEVÉ.

Le fait de ne pas respecter cette directive peut entraîner la mort ou un choc électrique.

Retirez l'alvéole défonçable et le couvercle de la boîte de jonction et installez un connecteur de canalisation (Listé dans cULus) dans la boîte de jonction.

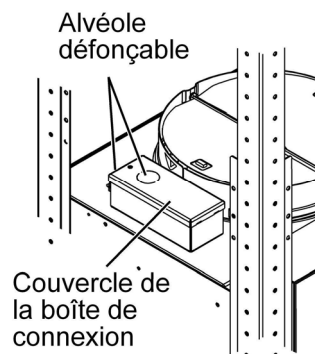

Passez trois fils, le noir, le blanc et le vert, en respectant les normes du code national de l'électricité, ainsi que les codes et les ordonnances en vigueur dans votre région, dans une canalisation de 1/2 po, du panneau de service à la boîte de jonction.

Raccordez le fil noir du panneau de service au fil noir ou rouge de la boîte jonction, le blanc avec le blanc et le vert avec le vert/jaune.

Fermez le couvercle de la boîte de jonction.

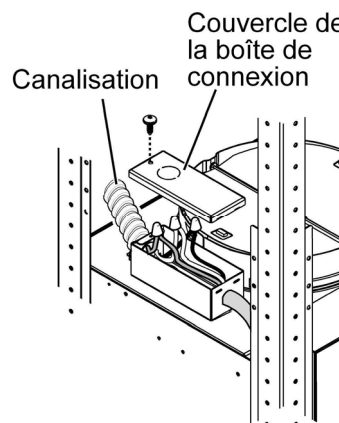

7. Fixer la hotte au caisson moteur à l'aide de 8 vis :

a. d'abord du dessus avec 4 vis.

Attention: Durant cette phase, contrôler que les câbles de connexion entre la hotte et le caisson moteur ne soient pas endommagés.

b. ensuite du bas avec 4 vis

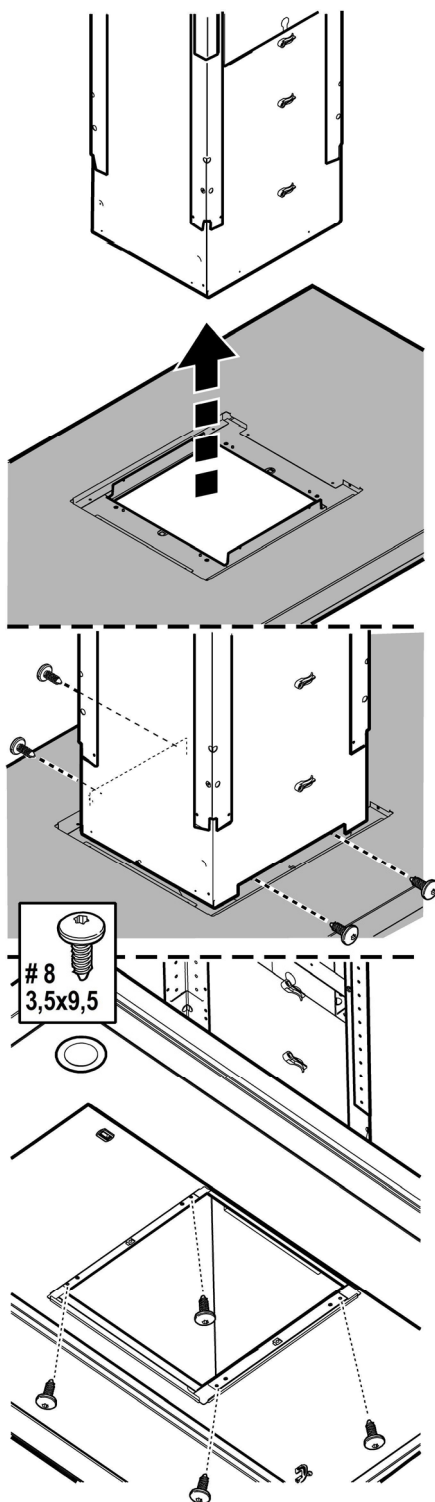

8. Effectuer le raccordement électrique entre la hotte et le caisson moteur.

Note: Utiliser le bloque-câble pour placer le câble correctement.

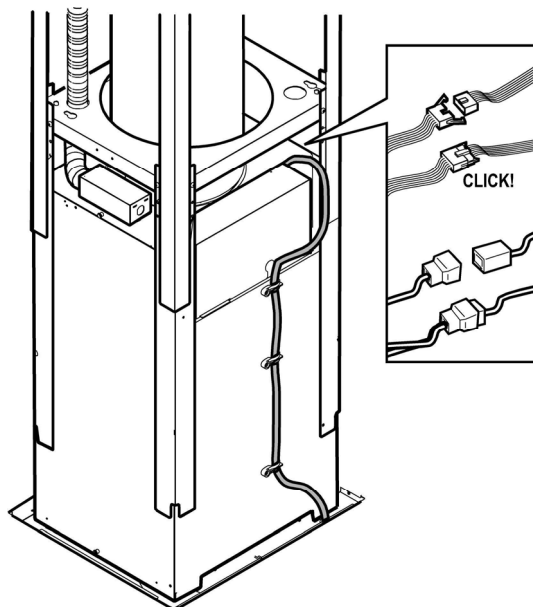

9. Assemblez les 2 sections supérieures de la cheminée pour couvrir le treillis.

a. vérifier que les languettes prévues dans les fentes latérales prévues.

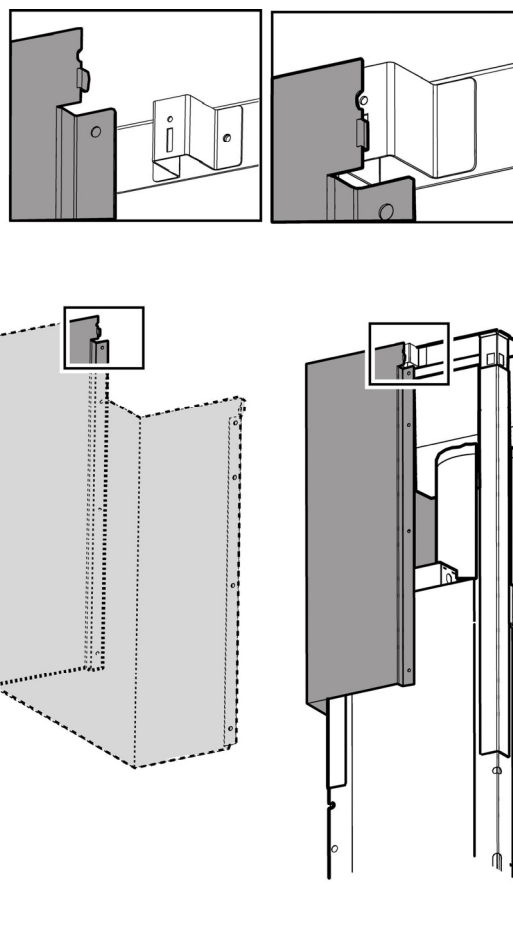

- b. fixer en haut avec 2 vis (une par côté).
- c. fixer définitivement les deux sections des cheminées à l'aide des 8 vis (4 par côté).

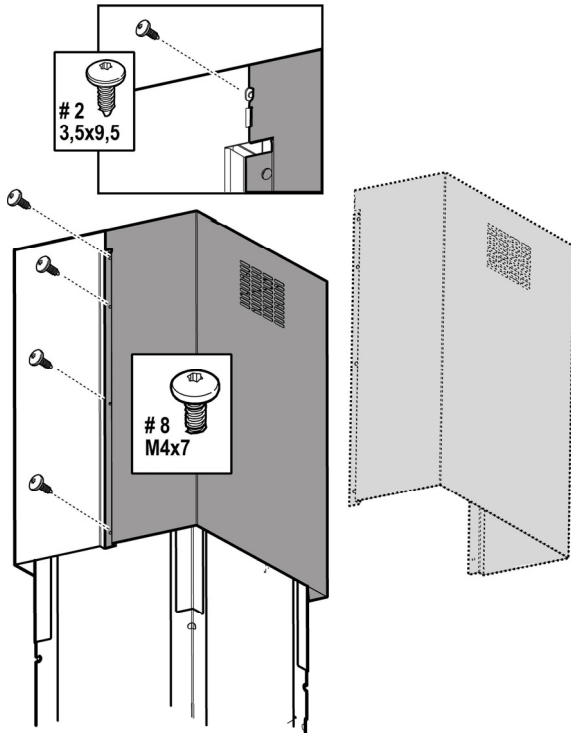

10. Fixer les cheminées inférieures:
- a. Poser sur la hotte la section inférieure/postérieure de la cheminée au-dessus de la hotte.
- Note:** la section postérieure est reconnaissable par la présence des boussoles filetées
- b. Poser sur la hotte la section inférieure/antérieure en vérifiant le bon accouplement avec la section postérieure.
 - c. Fixer avec 6 vis (3 par côté).

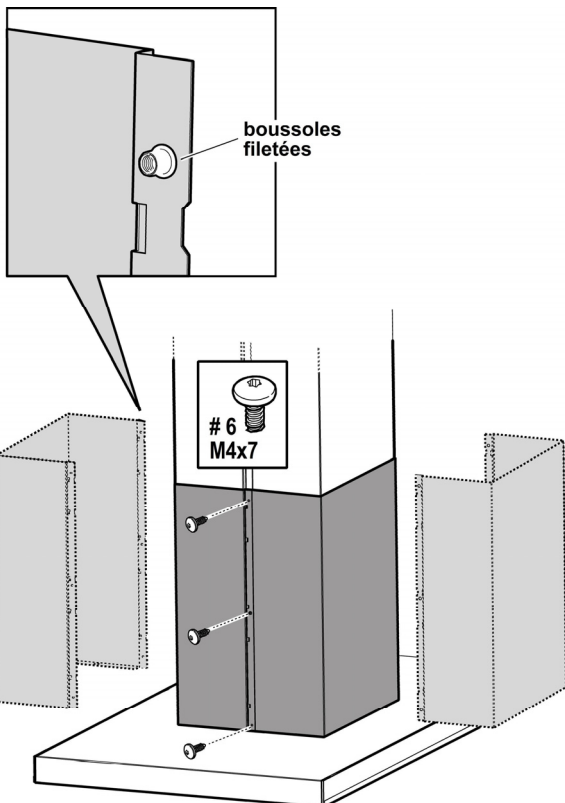

11. Insérez les bandes de garnitures (minces) inférieures dans l'ensemble de couvercles de conduit inférieur. Coupez les bandes de garnitures supérieures (larges) de la longueur nécessaire pour les fixer à l'ensemble de couvercles de conduit supérieur. Insérez les bandes de garniture supérieures dans l'ensemble de couvercles de conduit supérieur.

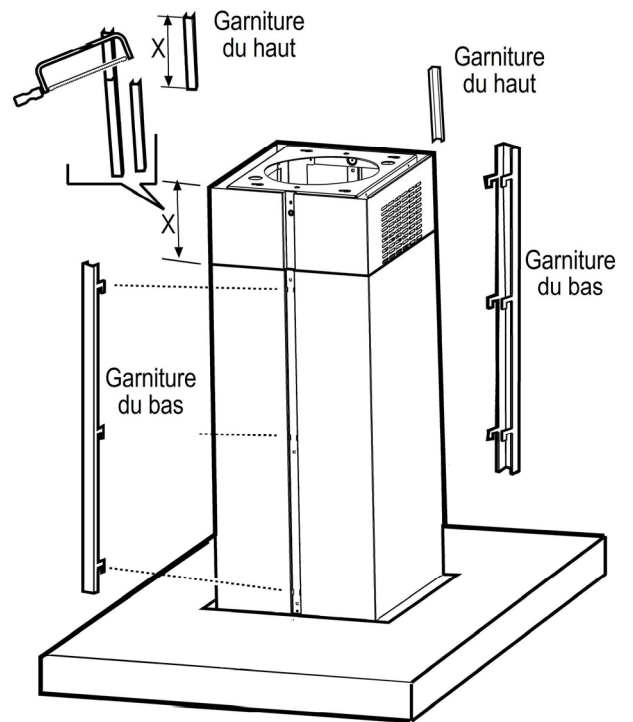

20. Installer l'ensemble filtre à graisse.

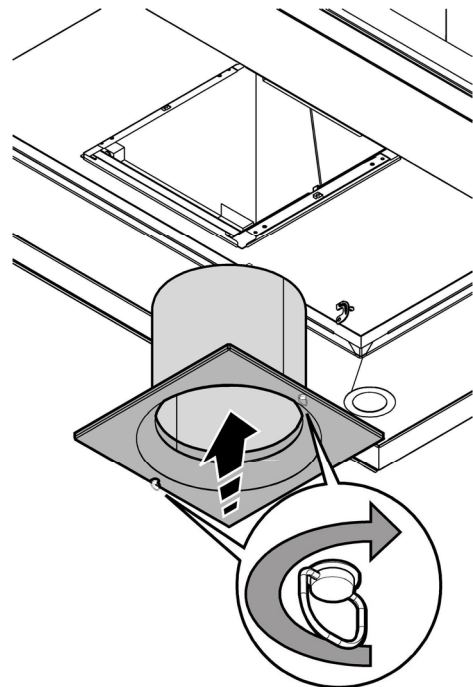

13. Réinstaller le panneau.
14. Vérifiez toutes les ampoules et assurez-vous qu'elles sont bien fixées dans leur douille. Activez l'alimentation dans le panneau de service. Vérifiez le bon fonctionnement de l'éclairage et du ventilateur de la façon décrite dans la section intitulée "Entretien et utilisation" du présent manuel.

Si la hotte ne fonctionne pas :

- Vérifiez que le disjoncteur ne s'est pas déclenché ou que le fusible n'est pas grillé.
- Débranchez l'alimentation. Vérifiez que les raccords électriques ont été effectués correctement.

Pour utiliser votre nouvelle hotte de façon optimale, lisez la section intitulée " Entretien et utilisation ".

Gardez vos instructions d'installations et d'utilisation près de la hotte pour pouvoir vous y référer facilement.